

S-BAR

SOLEMYO OPERA BLUEBUS 24V

Elektromechanische slagboominstallatie voor toegangscontrole, 24 Vdc reductiemotor, met ingebouwde besturingseenheid.

Voor slagbomen van 4 m.

Kracht en betrouwbaarheid: robuuste stalen structuur, nieuwe, uiterste stevige balansveren, gegarandeerd voor maximaal 500.000 manoeuvres en slagboom met ellipsvormige doorsnede die zeer goed bestand is tegen windstoten.

Optioneel knipperlicht dat in het deksel kan worden ingebouwd.

Meer comfort bij programmering en onderhoud: de



gescheiden ruimtes voor de elektronische en mechanische onderdelen beschermen de interne onderdelen tegen eventuele risico's.

Snelle en gemakkelijke toegang tot de besturingseenheid die zich in het bovenste gedeelte van de kast van de barrière bevindt.

De fotocellen, die aan de buitenkant volledig onzichtbaar zijn, worden met een eenvoudige bevestiging in de hiervoor bestemde ruimtes in de kast van de slagboom aangebracht.

Meer betrouwbaarheid en veiligheid: obstakeldetectie en bewaking van de stroomopname van de motor gedurende de beweging van de automatisering.

Automatische diagnose van de storingen gedurende de werking en signalering van het type storing via verschillende combinaties van knippers.

Aansluitmogelijkheid voor optische en resistieve contactlijsten van de laatste generatie (met weerstand van 8,2 KOhm).

Energiebesparing: wanneer het systeem niet gebruikt wordt, gaat het in stand-by, zodat het stroomverbruik beperkt wordt.

Nooit meer black outs: werkt ook als de stroom uitvalt, met de optionele batterijen die onder de besturingseenheid geplaatst worden.

Ontgrendelsysteem aan de zijkant met driehoekige Nice sleutel, kan aan beide kanten geïnstalleerd worden.

OM EEN COMPLEET SLAGBOOMSISTEEM TE VERKRIJGEN:

1. KIES DE REDUCTIEMOTOR

2. COMBINEER HIERBIJ DE SLAGBOOM

3. VOLTOOI HET SYSTEEM MET DE OPTIONELE ACCESSOIRES

VOOR SLAGBOMEN TOT 4 m, ONOMKEERBAAR 230 Vac, MOTOR 24 Vdc, MET FUNDERINGSPLAAT:

CODE	BESCHRIJVING	PRIJS €
SBAR	MET BEHUIZING VAN STAAL MET KATAFORESE AFWERKING EN GELAKT	1.444,00
SBARI	MET BEHUIZING VAN ROESTVRIJ STAAL	2.175,00

TECHNISCHE GEGEVENS

CODE	SBAR	SBARI
ELEKTRISCHE GEGEVENS		
VOEDING (Vac 50/60 Hz)	230	
VOEDING (Vdc)	24	
OPNAME (A)	1	
VERMOGEN (W)	300	
PRESTATIEGEGEVENS		
SNELHEID (S)	<4	
KOPPEL (Nm)	100	
WERKCYCLUS (CYCLI/UUR)	100	
AFMETINGEN EN ALGEMENE GEGEVENS		
BESCHERMINGSKLASSE (IP)	44	
BEDRIJFSTEMPERATUUR (°C MIN/MAX)	-20 ÷ +50	
AFMETINGEN (mm)	330x180x1180 h	
GEWICHT (kg)	46	

AFMETINGEN

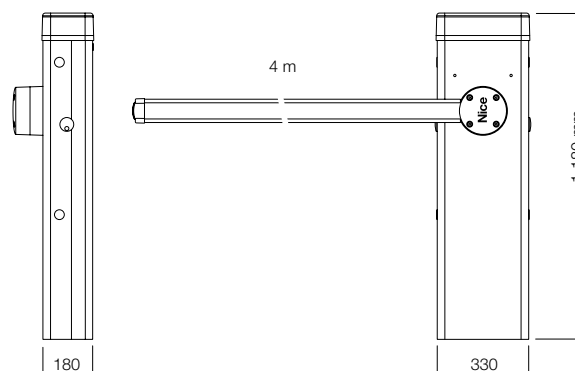

INSTALLATIESCHEMA

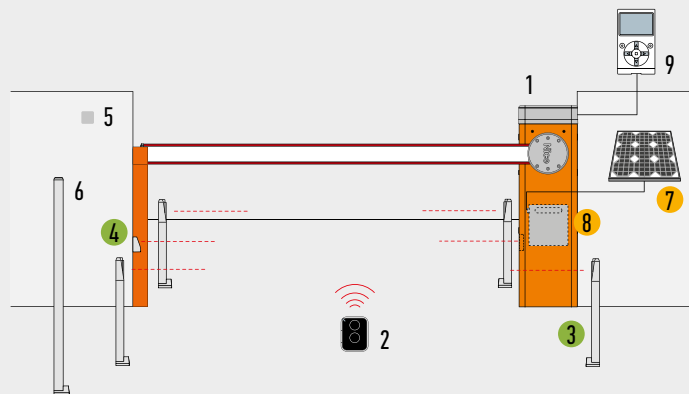

1. SLAGBOOMINSTALLATIES
2. ZENDER
3. FOTOCELLEN OP ZUIL
4. FOTOCELLEN
5. SLEUTELSCHAKELAAR OF DIGITALE SCHAKELAAR
6. SLEUTELSCHAKELAAR OF DIGITALE SCHAKELAAR OP ZUIL
7. ZONNEPANEEL SYP
8. BATTERIJKAST PSY24
9. MULTIFUNCTIONEEL DISPLAY 0-VIEW

- ACCESSOIRES OOK VERKRIJGBAAR IN DE VERSIE WIRELESS Solemyo Air Net System
- ACCESSOIRES VOEDING OP ZONNE-ENERGIE Solemyo

COMPATIBILITEITSTABEL MET BEDIENINGSSYSTEMEN EN ACCESSOIRES

CODE	ONTVANGERS		ZENDERS		FOTOCELLEN								KNIPPERLICHTEN								
	Geïntegreerd*	FLOXIZR*	OXI	ERA INTI	ERA ONE	ERA FLOR	NICEWAY	EPS	EPM	EPL	EPSB	EPMB	EPLB	F210	FT210	F210B	F210B	EL	EL24	ELB	WLT
SBAR / SBARI			●	●	●	●	●				●	●	●			●	●			●	●

*Radio-ontvanger niet compatibel met het Opera

SLAGBOOM



XBA19
SLAGBOOM VAN WIT GELAKT ALUMINIUM
45x58x4000 mm
STUKS/VERPAK. 1
€ 117,00



WA10
ZELFKLEVENDE REFLECTERENDE RODE STROKEN.
STUKS/VERPAK. 24
€ 32,00*



WA11
REGELBARE STEUN VOOR SLAGBOMEN.
STUKS/VERPAK. 1
€ 152,00

ACCESSOIRES



XBA20
RESERVEBESTURINGSEENHEID VOOR SBAR.
STUKS/VERPAK. 1
(PRIJS: ZIE PRIJSLIJST RESERVE-ONDERDELEN)



SIA1
VERANKERINGSBASIS MET ANKERS.
STUKS/VERPAK. 1
€ 60,00



KIT SOLEMYO
VOOR ZONLICHTVOEDING VAN POORTEN, GARAGEDEUREN EN SLAGBOOMINSTALLATIES.
ZIE BIZ. 200



PS124
BATTERIJ 24 V MET INGEBOUWDE BATTERIJLADER.
STUKS/VERPAK. 1
€ 93,00



XBA7
KNIPPERLICHT DAT IN HET DEKSEL KAN WORDEN INGEBOUWD.
STUKS/VERPAK. 1
€ 165,00



XBA13
STOOTRUBBER VAN 1 m.
STUKS/VERPAK. 9
€ 75,00*



XBA4
SIGNALERINGSLICHTEN MET BEVESTIGING, VIA INSTEELVERBINDING, OP DE BOVEN- OF ONDERKANT VAN DE SLAGBOOM. LENGTE 4 m.
STUKS/VERPAK. 1
€ 76,00

VOOR DRAAIPOORTEN

VOOR SCHUIFPOORTEN

S LAGBOOMSISTEMEN

VOOR GARAGEPOORTEN EN POORTEN VAN INDUSTRIEBOUWEN

BEDIENINGSSYSTEMEN EN ACCESSOIRES

COMPATIBILITEITSTABELLEN EN ALFABETISCHE INHOUDSOPGAVE